

MONTERING RAMPLINE® SLAKKLINE

Rampline® Slakkline - den originale slakklinen for bruk i offentlig rom

BESKRIVELSE FOR MONTERING I
HELSTØPT DEKKE ELLER KUNSTGRESS

rampline®

Produktet er utviklet og produsert av Rampline AS i Norge

www.rampline.no

Rampline® slakkline er TÜV-sertifisert iht NS EN 1176-1:2017 og NS EN 16630:2015

INNHOOLD

Om produktet	3
Produktdeler	3
Monteringen i 4 steg	4
Riktig montert Rampline® slakkline	4
Utstyr for montering	4
Sikkerhetssone	5
Støping av fundamenter	6
Plassering i helstøpt dekke eller kunstgress	7
Montering av apparatet	8
Montering av SlackShield™-line	9
Montering av polyester/PVC-line	11

OM PRODUKTET

RAMPLINE® SLAKKLINE

Apparatet er laget for aktivitet med balanselek og balansetrening for alle aldersgrupper.

MONTERING

Monteres med ekspansjonsbolter til betongfundament. Monteringstid ca 60 min, 1 person.
Beskrevet montering er for Rampline slakkline med **helstøpt dekke eller kunstgress** som fallunderlag.

SIKKERHET

Apparatet krever sikkerhetssone samt underlag med støtdemping godkjent for kritisk fallhøyde 100 cm.

Produktet er TÜV-sertifisert iht NS EN 1176-1:2017 og NS EN 16630:2015.

EIERS/MONTØRS ANSVAR

Det skal kun brukes komponenter som medfølger produktet. Rampline AS er ikke ansvarlig for feil, skader eller mangler som kan oppstå ved bruk av komponenter som ikke medfølger produktet eller som ikke er levert av Rampline AS.

Eier plikter å etterfølge FDV og pålagte sikkerhetskrav for apparatet.

PRODUKTDELER

Deler	
2 x stålrampe, dekket med naturgummi, integrert skralle	Høyde, modell for helstøpt dekke/kunstgress: 51 cm
4 x ekspansjonsbolter	145x10 mm
4 x ekspansjonsbolter	115x10 mm
4 x ekspansjonsbolter	60 x 10 mm
1 x sjakkell	(for låsing av skralle/strammemekanisme for line)
1 x SlackShield™ line	Hærverksikker line

MONTERINGEN I 4 STEG

- 1) Støp fundamenter
- 2) Monter rampene
- 3) Legg falldekke
- 4) Montér linen - av sikkerhetshensyn monteres linen **etter** at falldekket er klargjort til bruk

RIKTIG MONTERT

De to rampene skal stå på **rett linje** ovenfor hverandre.



Rampene er merket med **ground level**, som viser nivå/høyde for fallunderlaget.

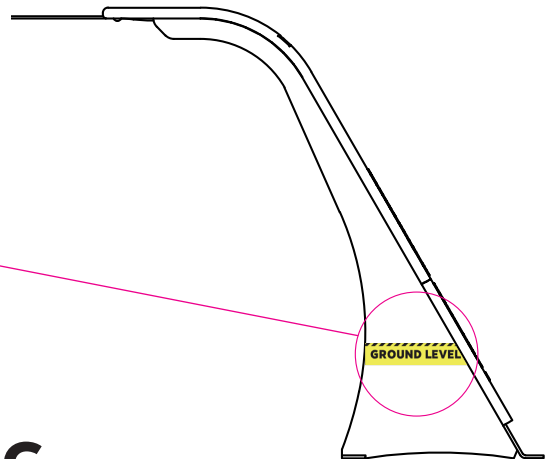

UTSTYR FOR MONTERING

- Liten slegge
- Metermål
- Tapetkniv
- Steinbor 10 mm og 12 mm
- Pibenøkkel 17 og 19 mm
- Plate-/blikksaks eller vinkelsliper

SIKKERHETSSONE

Rampline® slakkline krever en sikkerhetssone på 150 cm.

Arealet nærmest selve linen krever et støtdempende underlag godkjent for fallhøyde inntil 100 cm.

Apparatets sikkerhetssone kan overlappe med andre apparater iht NS EN 1176-1:2017/4.2.8.2.5

Alle mål er i cm.

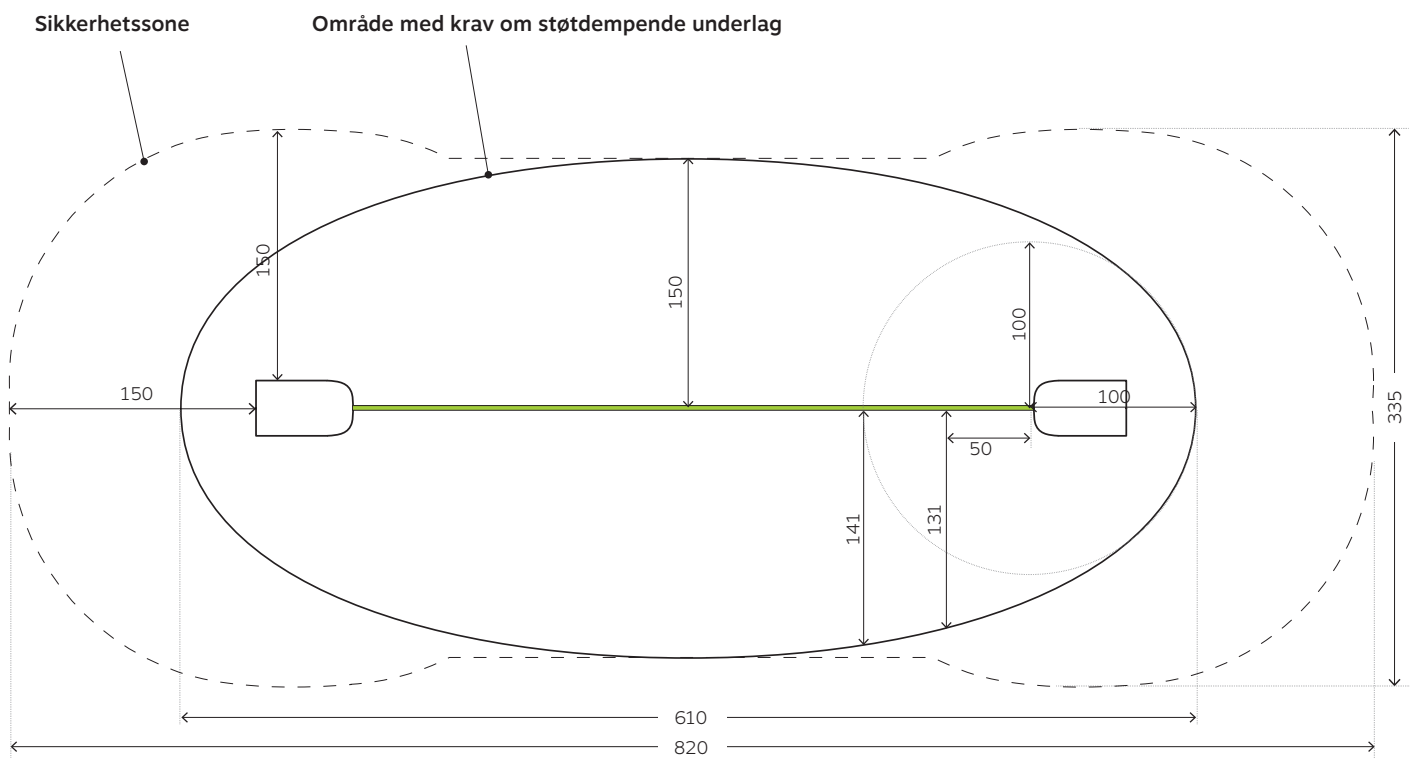

STØPING AV FUNDAMENTER

- Bruk betong minimum B30 kvalitet
- Legg et armeringsnett i fundamentet under forankringspunktene
- Nivået på betongen skal ha overhøyde for å få riktig fall på toppdekket
- Lag overflaten slett med støpeskje ved forankringspunktene
- Betongen må herde i minst 7 dager før apparatet forankres

PLASSERING PÅ HELSTØPT DEKKE ELLER KUNSTGRESS

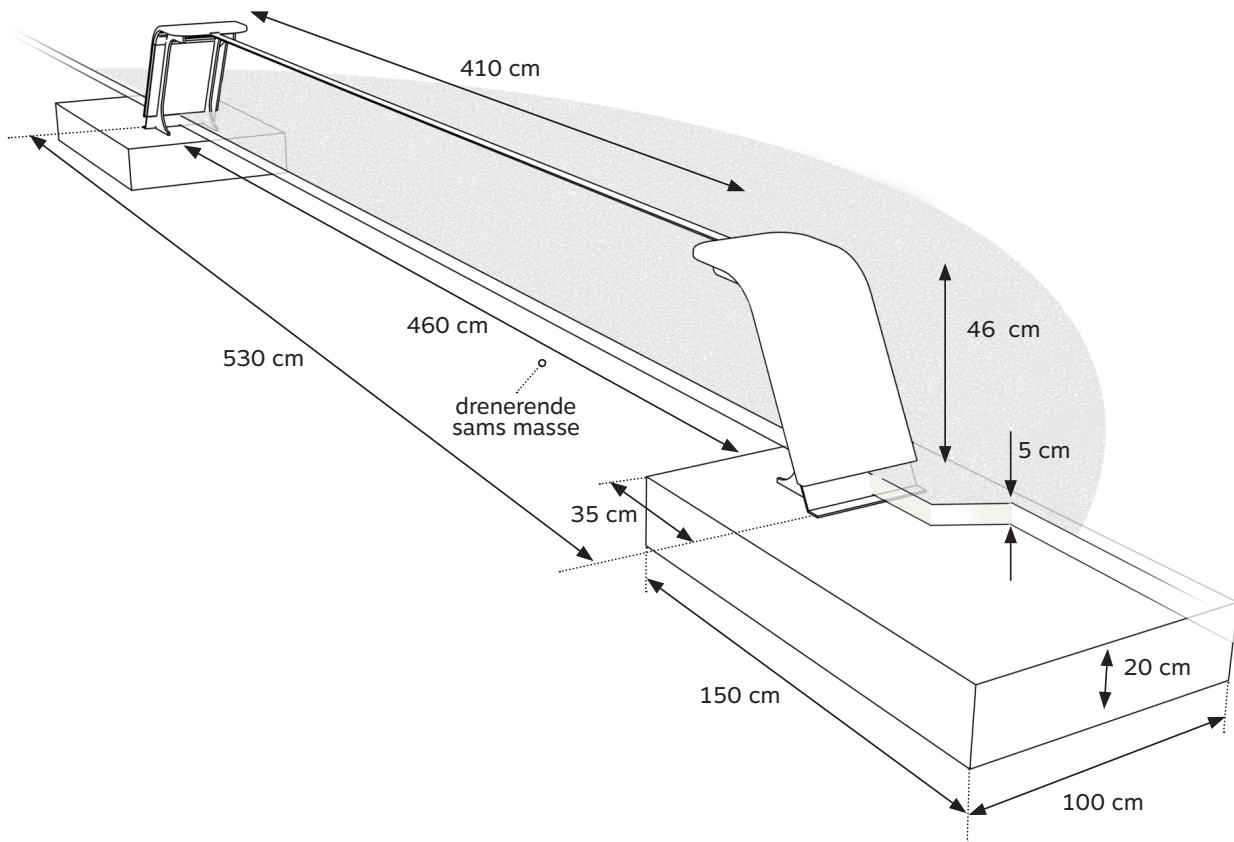

Fundamentenes minimumsdimensjoner: **150 cm x 100 cm x 20 cm**

MONTERING AV APPARATET

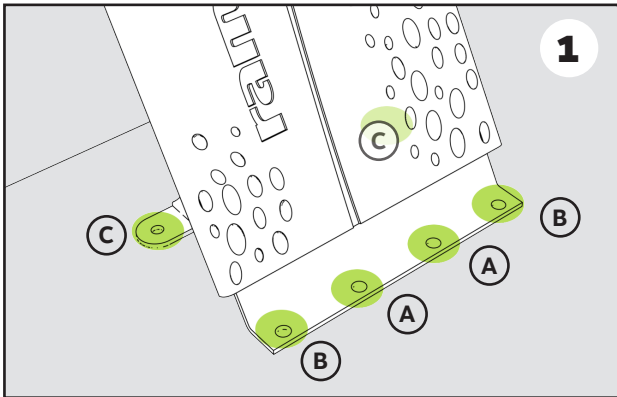

Før du begynner:

Plassering av boltene

Hver rampe har 6 stk bolter, som skal plasseres slik.

- (A) Bolt 10/115 mm i de to midterste hullene.
- (B) Bolt 10/145 mm i de to ytterste hullene.
- (C) Bolt 10/60 mm, en på hver side i front.

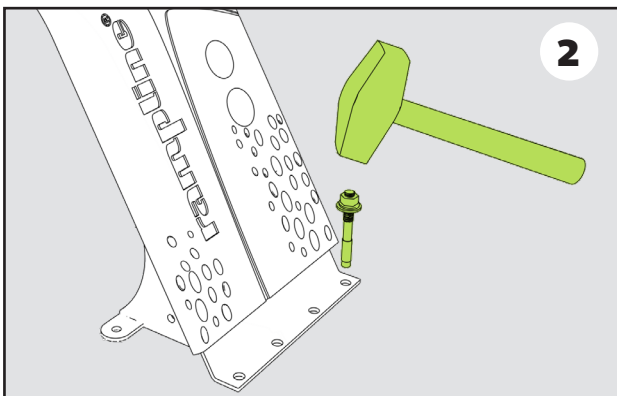

Begge rampene skal festes samtidig

Begynn med å feste én bolt på hver rampe

- 1) Bor ett av hullene for hver rampe
- 2) Slå ned riktig bolt med liten slegge
- 3) Skru bolten lett til med fastnøkkel

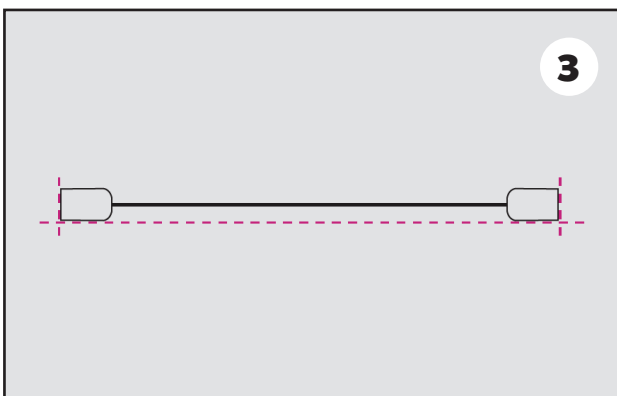

Før du fortsetter:

Sjekk at rampene står på en rett linje

Korriger retningen på rampene.

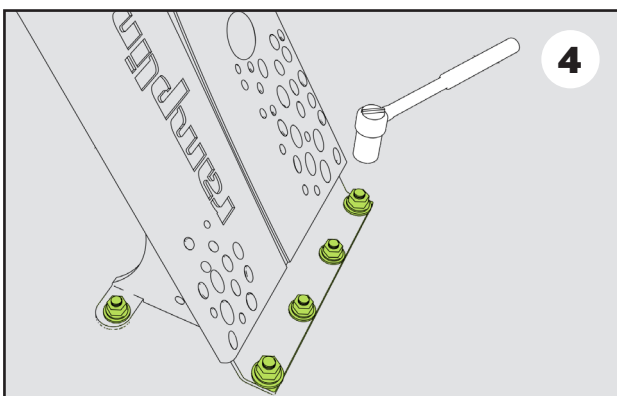

Fest alle boltene.

Når rampene står på linje kan alle bolter festes. Sjekk at de er godt fastskrudd.

MONTERING SLACKSHIELD™-LINE

SLAKK LINE FORSTERKET MED WIRE OG GUMMI
FARGE SORT, GRÅ ELLER BEIGE

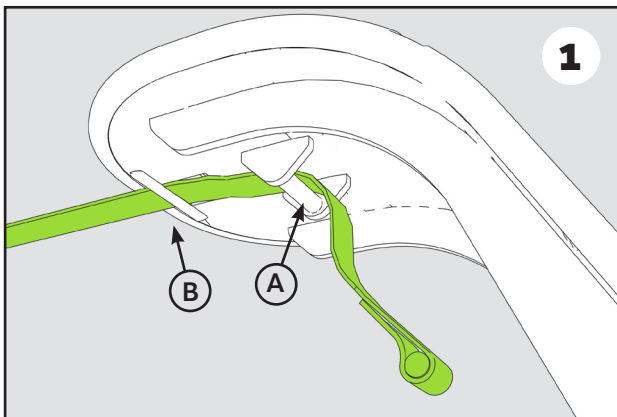
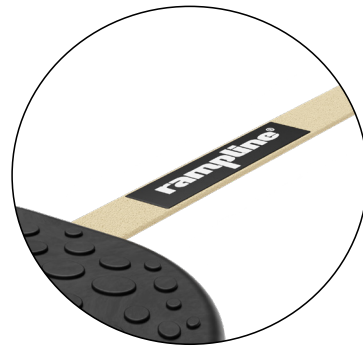

På rampen med linefeste:

Linen skal først tres gjennom **både linefestet (A)** og **styrespalten (B)**.

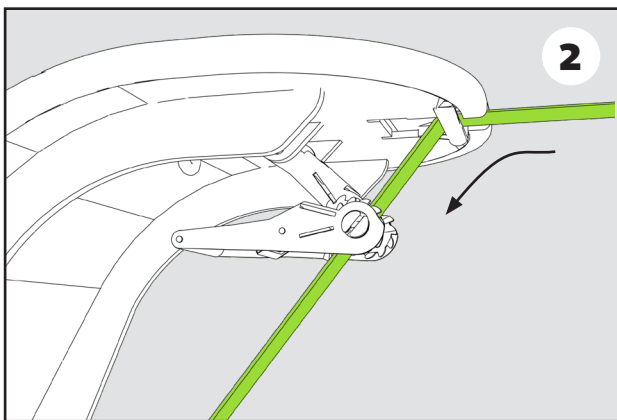

På rampen med skralle:

Tre linen først gjennom styrespalten og videre gjennom skralle.

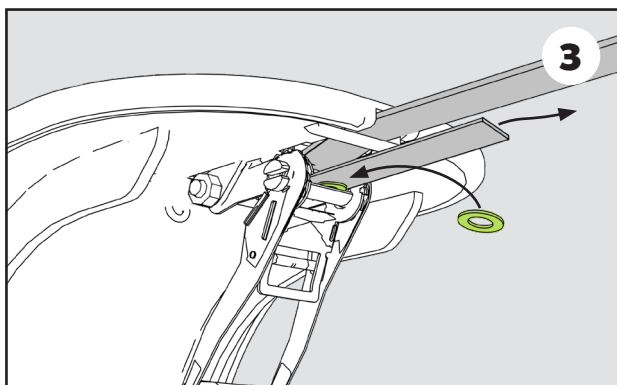

Sett skiven på plass:

Strekk linen fremover og skyv inn en skive inn i spalten på skralle for å forhindre at linen glipper når den strammes for første gang.

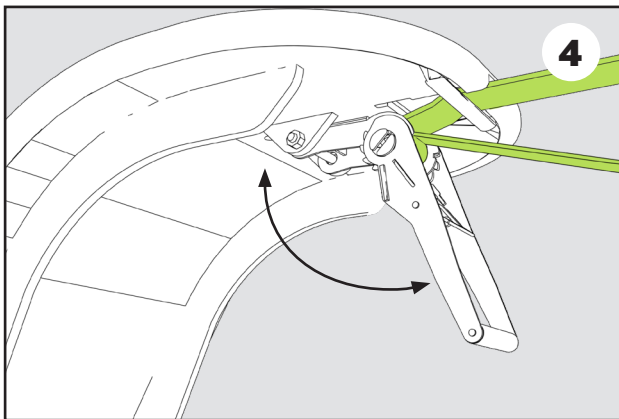

Fest linen i skralLEN.

Skyv håndtaket én gang frem og tilbake.

Sjekk at linen er festet med ca en halv omdreining i skralLEN.

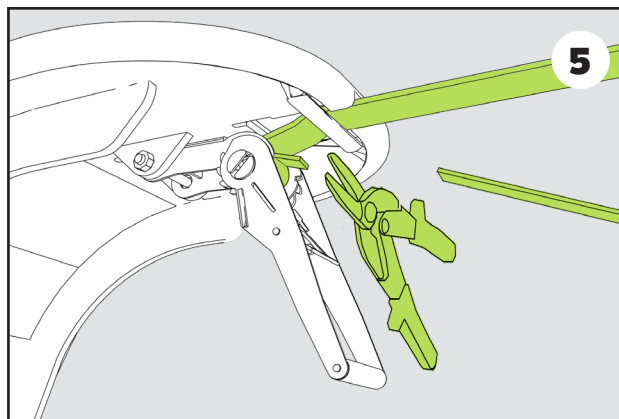

Klipp av overskytende line.

Bruk en plate-/blikksaks eller vinkelsliper.

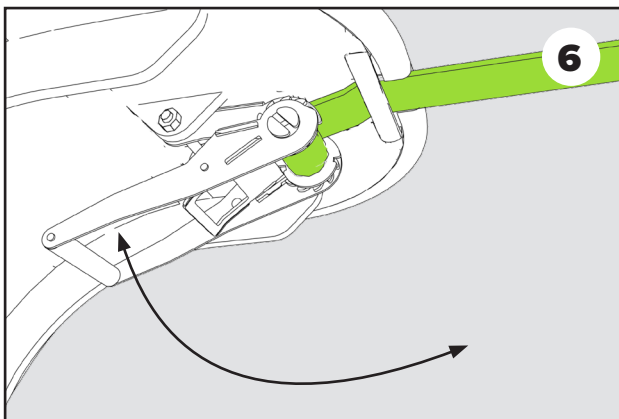

Stram linen.

Før skralLENS håndtak frem og tilbake til linen er passe stram.

NB! For å unngå å skade skralLEN må kun håndkraft brukes

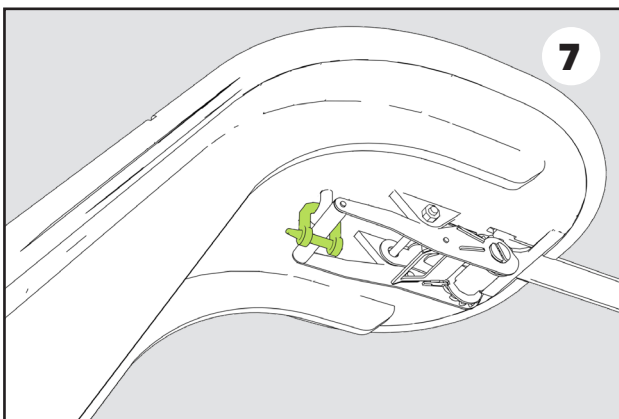

Fest sjakkelen.

Trekk håndtaket helt tilbake og fest det med sjakkelen.

MONTERING POLYESTER-LINE

SLAKK LINE FORSTERKET MED PVC, FARGE GULGRØNN



Se også **instruksjonsvideo** for montering av linen.

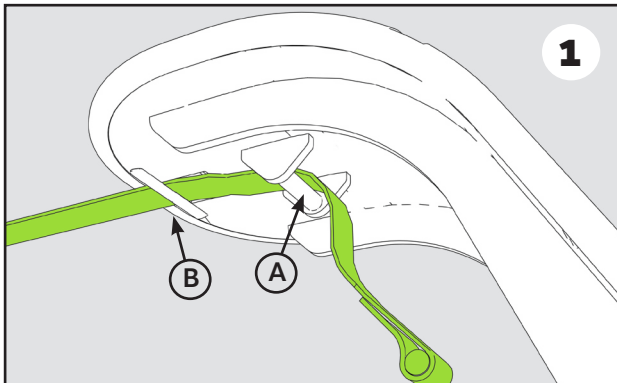
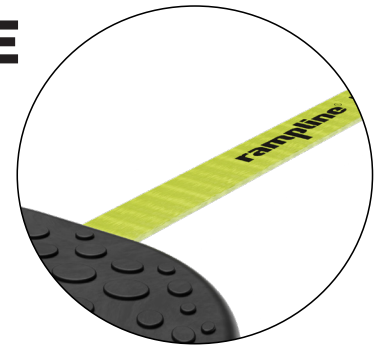

På rampen med linefeste:

Tre linen gjennom **både linefestet (A) og styrespalten (B)**.

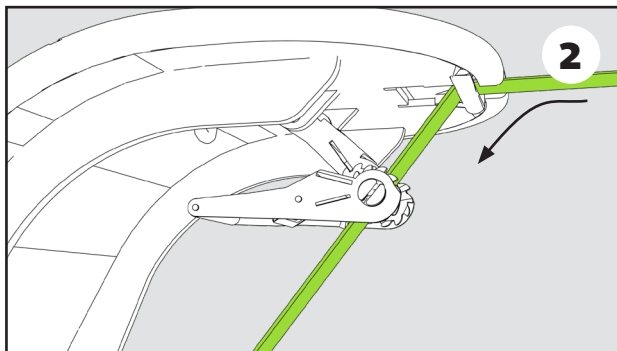

På rampen med skralle:

Tre først linen først gjennom styrespalten og videre gjennom skralen.

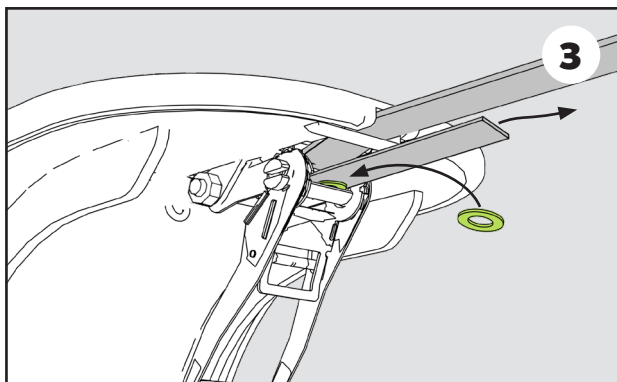

Sett skiven på plass:

Strekk linen fremover og skyv inn en skive inn i spalten på skralen for å forhindre at linen glipper når den strammes for første gang.

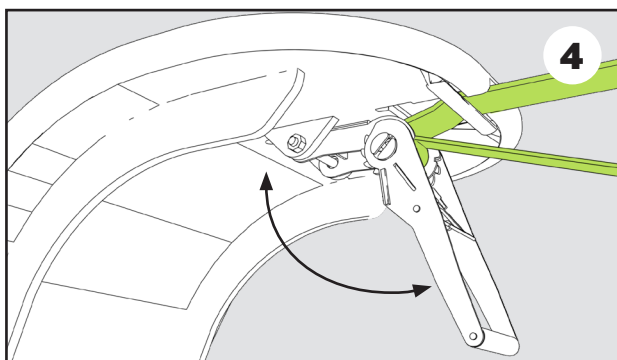

Fest linen i skralen.

Skyv håndtaket én gang frem og tilbake.

Sjekk at linen er festet med ca en halv omdreining i skralen.

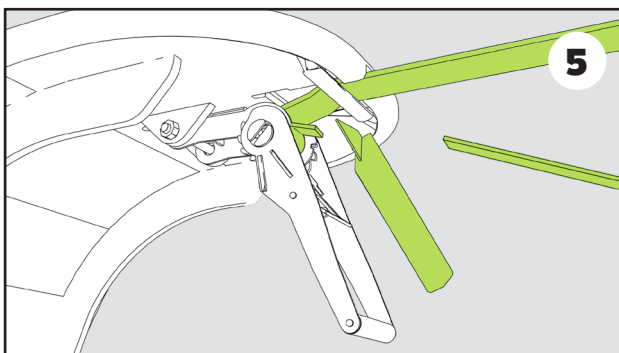

Skjær av overskytende line.

Bruk en skarp kniv.

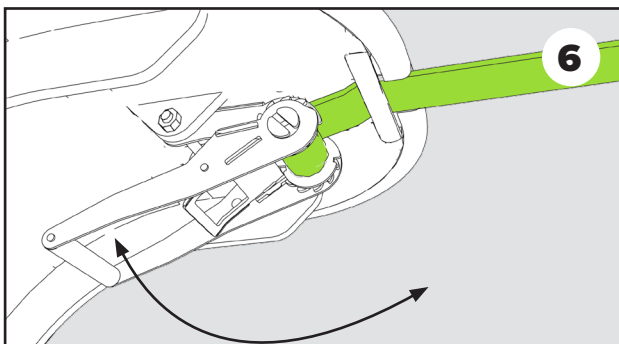

Stram linen.

Før skrallens håndtak frem og tilbake.

NB! Unngå å skade skrallen:

Kun håndkraft må brukes på skrallen.

Ikke stram linen hvis skrallen er full (se punkt 9).

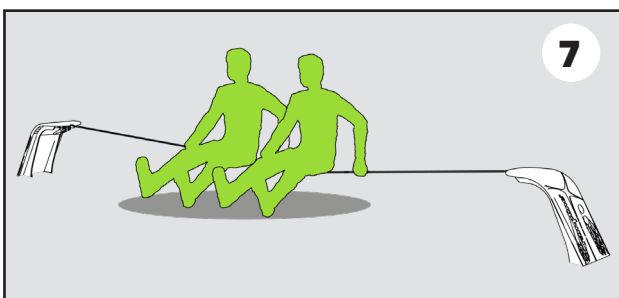

Belast linen og stram igjen.

En ny line må belastes for å kunne strammes tilstrekkelig. Dette gjøres enklest ved at to personer sitter på linen og gynger med mest mulig vekt.

Stram på nytt. Gjenta 3 ganger. **Linen skal være stram!**

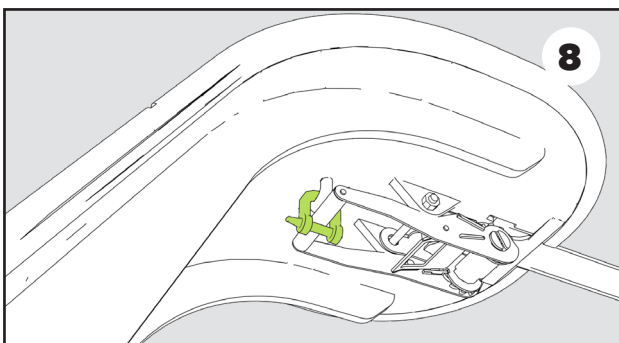

Fest sjakkelen.

Trekk håndtaket helt tilbake og fest det med sjakkelen.

KAPPE OVERSKYTENDE LINE ETTER GJENTATTE STRAMMINGER

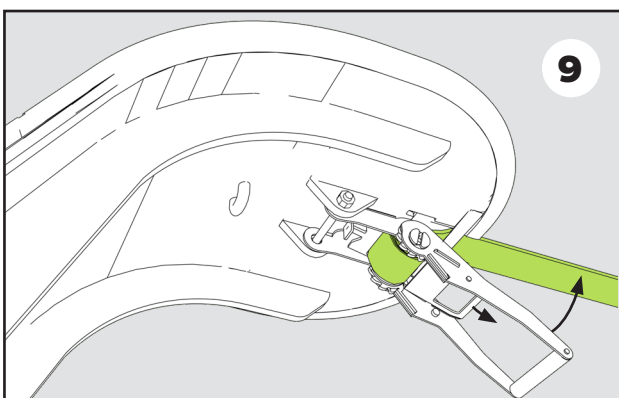

Etter gjentatte stramminger kan skrallen bli fylt opp. Et stykke av linen må da kappes.

Løsne linen fra skrallen:

Før håndtaket fremover samtidig som sperren trekkes utover, til linen løsner med et smell.

Frigjør linen og gjenta punkt 2 til 8 ovenfor.